

**INSTANT**

**SPAN 400**

# Montasje og brukerveiledning

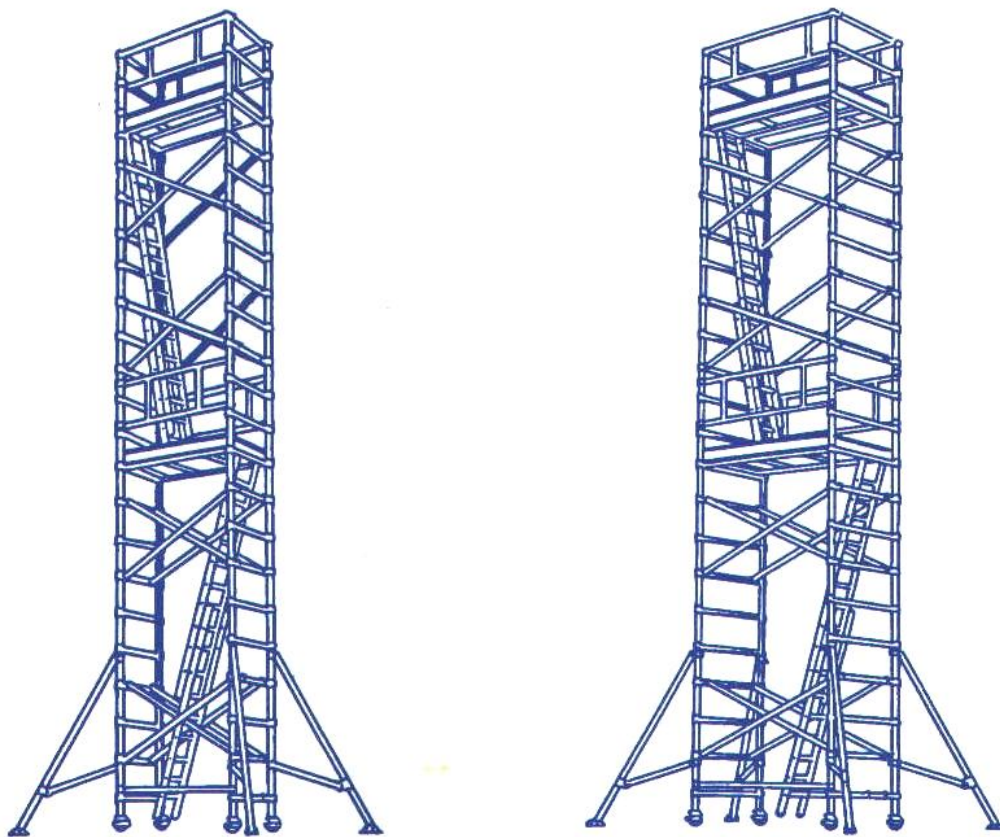

SPAN 400N (ENKEL BREDDE) :HD 1004 - 3 - 8/8

SPAN 400W (DOBBEL BREDDE) :HD 1004 - 3 - 8/12

MOBILE RULLESTILLAS/ARBEIDSPLATTFORMER I SAMSVAR MED HD 1004: 1992 (BS 1139 PART 3: 1994) . TYPEGODKJENT I NORGE AV DIREKTORATET FOR ARBEIDSTILSYNET, TYPEGODKJENNINGSNR. 79/01. TILLATT LAST 2KN/M2 (BELASTNINGSKLASSE 3) = 360 KG JEVNT FORDELT PÅ ETHVERT PLATTFORMNIVÅ MAKSIMUM LASTEVEKT PR. STILLAS MÅ IKKE OVERSKRIDE 720 KG. KUN 2 PLATTFORMNIVÅER KAN BELASTES PÅ EN GANG.

## ADVARSEL!

Denne montasje og brukerveiledning gir instruksjon om korrekt montering og sikker bruk av INSTANT SPAN 400. Bruker er ansvarlig for at bruksanvisning er tilgjengelig for montører og arbeidsledere på sted hvor stillas monteres og brukes. Bruker må også forsikre seg om at personer som monterer stillas har nødvendige kvalifikasjoner og kompetanse.

# TAKK FOR AT DU VALGTE INSTANT

I over 30 år har INSTANT stillasprodukter vært tilgjengelig på det norske markedet. Basisen har hele tiden vært fokus på kvalitet og sikkerhet, der er selvsagt fokus ennå. Vi legger vår ære i å oppfylle vårt slagord:

## Vår kvalitet – Din sikkerhet

For det er nettopp det handler om; din sikkerhet. Også derfor er det viktig at denne montasje og brukerveiledningen leses og følges. Er du i tvil om noe står vi til din disposisjon.

Kvalitet handler ikke bare om sikkerhet, men også om holdbarhet. Vi er sikker på at ditt INSTANT stillasutstyr vil sørge for at du lett klarer dine oppdrag i høyden i svært mange år fremover.

Vi takker for at du valgte ett INSTANT stillas.

## INNHold

Innhold	Side
Maksimal plattformhøyde for frittstående stillas	03
Stillaser i bruk på steder utsatt for vind	03
Systemkomponenter	04
Komponentliste for de mest brukte høyder	06
Monteringskomponenter	07
Monteringsanvisning	07
Demontering	09
Generelle forholdsregler	09
Før bruk	10
Vedlikehold	10
Vanskelige plasseringer	10
Tilleggsutstyr	10
Kontaktinformasjon	12

## MAKSIMAL PLATTFORMHØYDE FOR FRITTSTÅENDE STILLAS

Type	Ikke utsatt for vind	Utsatt for vind
Span 400N enkel bredde (0.74m) Standard støtteben (art.nr. 50430)	6,0m	6,0m
Span 400N enkel bredde (0.74m) Lange støtteben (art.nr. 9090)	8,0m	8,0m
Span 400W dobbel bredde (1.35m) Standard støtteben (art.nr. 50430)	8,0m	8,0m
Span 400W dobbel bredde (1.35m) Lange støtteben (art.nr. 9090)	12,0m	8,0m
<b>Ved behov over angitte høyder, kontakt din leverandør</b>		

## STILLASER I BRUK PÅ STEDER UTSATT FOR VIND

Det må utvises forsiktighet når stillasene brukes på steder hvor det er fare for at de kan bli utsatt for vind. Først og fremst gjelder dette utendørs, men vær også oppmerksom på større bygninger med store åpninger i begge ender, hvor det kan bli en relativ stor grad av gjennomtrekk.

### Vi anbefaler følgende:

- A. Unngå bruk av stillas ved vindstyrke 4 eller mer, tilsvarende "laber bris".
- B. Forventes vindstyrke over 5 tilsvarende "frisk bris", bør stillas sikres i faste ordninger.
- C. Demontere eller flytt stillas innendørs hvis mulig, dersom vindstyrke over 6, tilsvarende "kuling".

Bruk følgende tabell for å anslå vindstyrke:

Vindstyrke	Beskrivelse	Lokal vindeffekt	Vindstyrke m/s
3	Lett bris	Blader og små kvister i konstant bevegelse. Vinden får mindre flagg til å vaie.	3-5
4	Laber bris	Vinden tar tak i støv og løst papir. Små grener beveger seg.	5-8
5	Frisk bris	Små løvtrær begynner å svaie. I innsjøene dannes små bølger.	8-11
6	Liten kuling	Større grener i bevegelse. Det er vanskelig å bruke utslått paraply.	11-14
7	Stiv kuling	Store trær i bevegelse. Det er tungt å gå mot vinden.	14-17
8	Sterk kuling	Kvister brekker av trær. Generelt vanskelige forhold.	17-21

## MERK!

**Monter alltid stabilisatorer/støtteben/utriggere på alle smale stillastårn over 2m plattformhøyde og alle brede stillas over 3m plattformhøyde. Dersom mulig, fest stillas i vegg eller lignende. Monter alltid rekkverk og fotlist på alle arbeidsnivåer.**

## SYSTEMKOMPONENTER

### VERTIKALRAMMER

Forskjellige rammehøyder er tilgjengelig for at du skal oppnå riktig stillashøyde (justerbare ben skal ikke brukes til dette). Rammene gjenkjennes ved antall trinn. En 2-trinns ramme (rekkverkramme) benyttes alltid på toppen.

### BENJUSTERING – HJUL – FOTPLATER

De justerbare ben passer rett inn i bunnen av en stående vertikalramme. Grovjustering foretas ved å trykke på spaken opp eller ned til ønsket stilling. Fininnstilling gjøres ved å holde igjen låsespak og skru den gjengete delen opp eller ned. For å opprettholde sikkerheten blir benet låst automatisk slik at det ikke kan justeres under belastning av stillasen. Fotplater/hjul settes i de justerbare ben, og holdes på plass av en kulelås. Hjul låses ved å trykke/skyve ned fotbøylen som vist i illustrasjon. **Husk alltid å gjøre dette før stillas tas i bruk.**

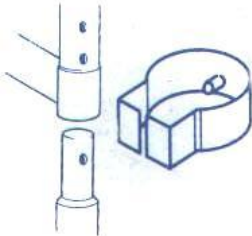

### LÅSEKLIPS

Låseklips benyttes for å låse seksjonene i hverandre. Senk vertikalrammen ned på tappene til vertikalrammen under, og flytt låseklips til det nederste hull i rammen du monterer. Forsikr deg om at alle 4 låseklips er i riktig stilling før du fortsetter. Ved demontering flyttes låseklips til øverste hull.

### ADKOMSTSTIGE / TRAPP

Spesialtilpasset stige/trapp skal alltid brukes for å lette adkomsten til arbeidssted, og monteres skrått hengende i den ene vertikalramme (se illustrasjon). Stige/trapp monteres mellom plattformkrokene ved plattformens luke. Avstandsstag med lås festes på passende trinn lenger ned i rammen. Stige/trapp vil da alltid få riktig vinkel i forhold til vertikalramme. **Det kan også leveres vertikalrammer med integrert stige.**

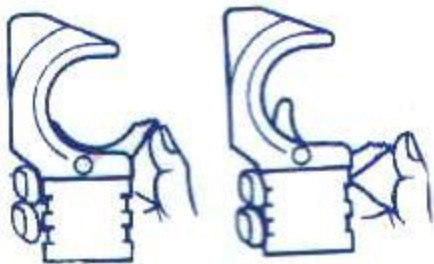

### LÅSEKROKER

- Alle låsekroker på avstiver/ stag er fjærbelastet og låser seg automatisk når det festes på det aktuelle trinn i vertikalrammen.
- Sjekk alltid om avstiver/stag er låst, ved å prøve å løfte det fra vertikalrammens trinn. Bruk aldri makt for å låse avstiver/stag.
- For å frigjøre avstiver/stag: trykk inn tappen på avstiver/ stags underside, som vist i illustrasjon.

### LÅSING AV PLATTFORMER

Alle plattformer har 1 av 4 plattformkroker utstyrt med låseanordning for å hindre bevegelse under sterke vindforhold. Legg plattformen i ønsket høyde, og trekk frem låsetappen på plattformkrokens underside.

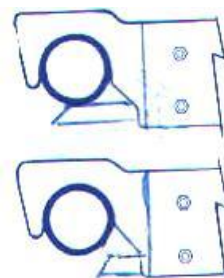

**AVSTIVNING – STAG**

Det finnes 2 typer avstivning/stag: Horisontale og diagonale. Horisontale avstivere/stag har samme lengde som plattformene, mens de diagonale avstivere/stag er noe lengre.

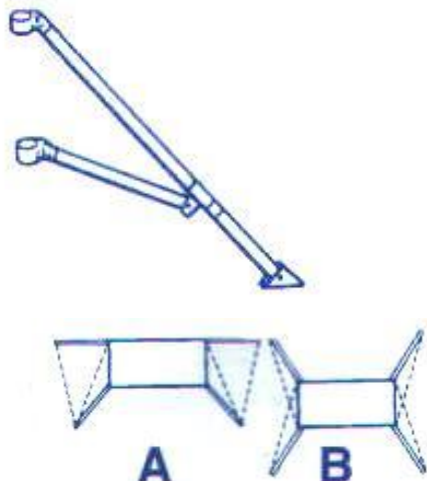
**STABILISATORER (STØTTEBEN) - UTRIGGERE**

Disse skal monteres på alle brede stillas over 3m plattformhøyde og alle smale stillas over 2m plattformhøyde. Stabilisatorer/støtteben fås med fast eller teleskopisk forlenger og fotplate med gummibelegg.

Utriggere med hjul kan benyttes hvor det er behov for å flytte stillas særlig. Disse monteres med spesialtilpassede avstivere, Stabilisatorer/støtteben monteres normalt som vist på figur B i illustrasjon. Når stillas benyttes inntil stabil vegg, kan stabilisatorer/støtteben monteres som vist på figur A. Høyde på vegg skal være minst 2/3-del av stillashøyde.

**FØLGENDE ER SÆRLIG VIKTIG VED MONTERING/DEMONTERING:**

Kontroller at grunnforholdene er faste og jevne (merk: stillas med hjul må ikke monteres i skråninger dersom dette kan føre til dårlig kontroll når bremses løsnes). Vær oppmerksom på hindringer og problemer ved montering, demontering og eventuell flytting av stillas. Ta alltid hensyn til vindforholdene. Kontroller at alle nødvendige deler og sikkerhetsutstyr (tau/rep etc) er tilgjengelig før montering/demontering starter.

**KOMPONENTLISTE FOR DE MEST BENYTTETE HØYDER**

Arbeidshøyde (m)	SPAN 400 N (ENKEL BREDDE)					SPAN 400 W (DOBBEL BREDDE)						
	5,0	5,5	6,0	8,0	10,0	5,0	5,5	6,0	8,0	10,0	12,0	14,0
Stillashøyde totalt (m)	4,0	4,5	5,0	7,0	9,0	4,0	4,5	5,0	7,0	9,0	11,0	13,0
Plattformhøyde (m)	3,0	3,5	4,0	6,0	8,0	3,0	3,5	4,0	6,0	8,0	10,0	12,0
5-trinns ramme	2	2	4	6	8	2	2	4	6	8	10	12
4-trinns ramme	-	2	-	-	-	-	2	-	-	-	-	-
3-trinns ramme	2	-	-	-	-	2	-	-	-	-	-	-
Rekkverkramme	2	2	2	2	2	2	2	2	2	2	2	2
Hjul/fotplater	4	4	4	4	4	4	4	4	4	4	4	4
Justerbare ben	4	4	4	4	4	4	4	4	4	4	4	4
Stag/avstivere, diagonale	4	4	4	6	8	8	8	8	12	16	20	24
Stag/avstivere, horisontale	6	6	6	8	8	6	6	6	8	8	10	10
Plattform	1	1	2	3	2	2	2	2	4	4	6	6
Fotlist	1	1	1	1	1	1	1	1	1	1	1	1
6-trinns stige	-	-	2	3	-	-	-	-	3	-	1	-
4m forlengelsesstige	1	1	-	-	2	1	1	1	-	2	2	3
Støtteben, korte	4	4	4	4	-	-	4	4	4	4	-	-
Støtteben, lange	-	-	-	-	4	-	-	-	-	-	4	4

# MONTERINGSKOMPONENTER

Enkel bredde

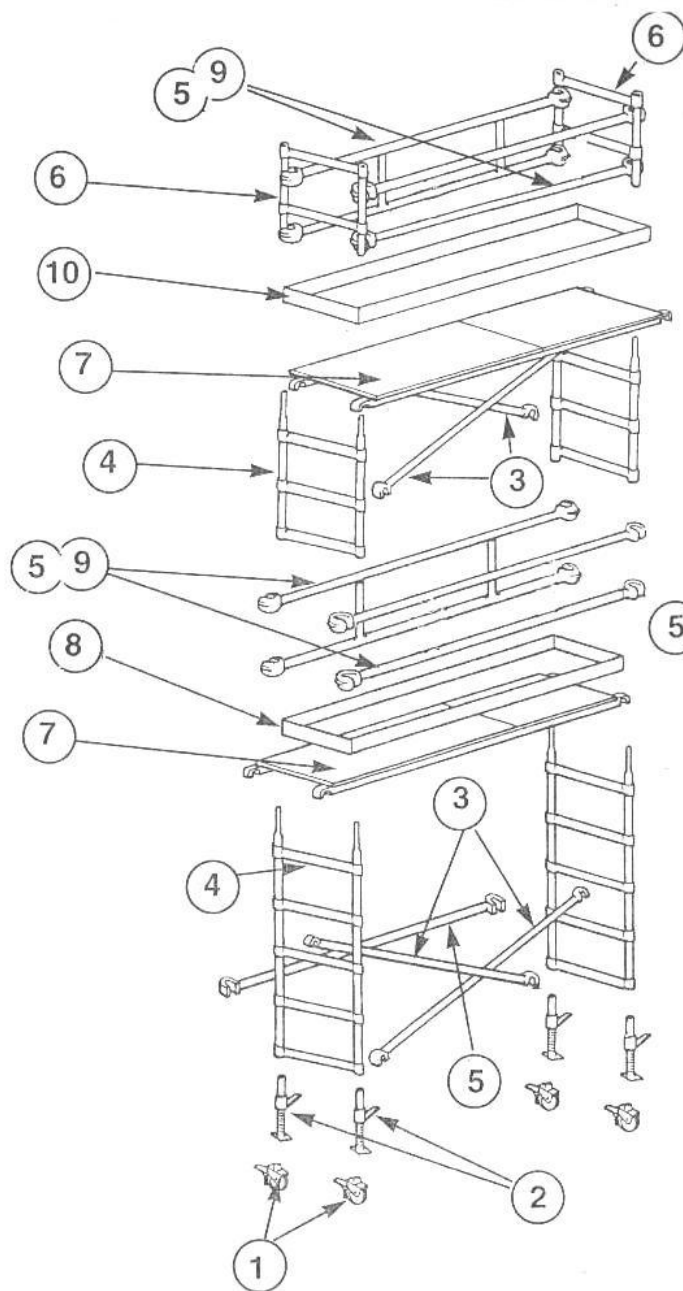



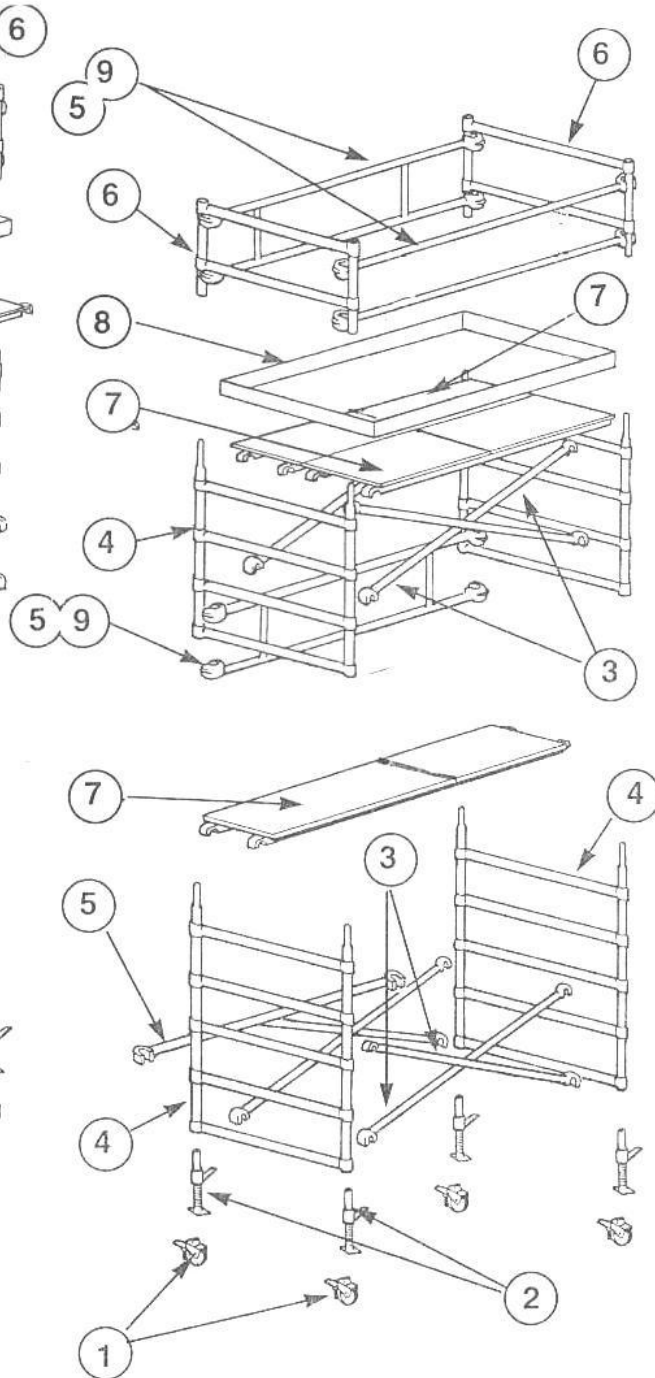



Dobbel bredde









1. Hjul
2. Justerbare ben
3. Diagonale avstivere/stag
4. Vertikalrammer
5. Horisontale avstivere/stag (eventuelt komplett siderekkverk)
6. Rekkverkramme
7. Plattform (standard med luke)
8. Fotlist
9. Siderekkverk (eventuelt horisontale avstivere/stag)
10. Fotlist

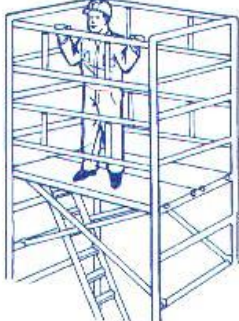

# MONTERINGSANVISNING

<p>1. Sorter avstivere/stag i to grupper: horisontale og diagonale.</p>		<p>2. Monter hjul/fotplater i de justerbare ben, og skyv disse inn bunnen av 2 store vertikallammer. Ca. 100mm av benjustering med låsespak vil stikke nedenfor rammene.</p>	
<p>3. En horisontal avstiver/stag festes til det ene loddrette rør i vertikallrammen, over trinn 1, 2 eller 3. Vertikallrammen står nå ved egen hjelp ved at andre ende på avstiver/stag hviler på bakken.</p>		<p>4. Fest den fire enden av avstiver/stag i tilsvarende høyde på den andre vertikallrammen, og grunnseksjonen står av seg selv. Det kan med fordel også monteres horisontale avstivere/stag på motsatt side på tilsvarende trinn.</p>	
<p>5. Monter de diagonale avstivere/stag så langt i ytterkant på vertikallrammen som mulig.</p> <p><b>Bred stillas:</b> 4 stk. pr. seksjon. Den første avstiver/stag monteres fra trinn 1 på den ene vertikallramme, til trinn 3 på motsatt vertikallramme. Den neste avstiver/stag monteres slik at disse danner en liggende V. Alternativt kan avstivere/stag monteres slik at de danner ett kryss. Gjør tilsvarende på motsatt side.</p>	 <p><b>Smal stillas:</b> Monter første avstiver/stag fra trinn 1 på den ene vertikallrammen, til trinn 3 på motsatt vertikallramme. Monter den neste avstiver/stag motsatt vei på andre side.</p>	<p>6. Den monterte grunnseksjon må nå høydekontrolleres i forhold til terreng/underlag der stillas skal benyttes. Bruk et vater og juster med de justerbare ben.</p> <p>7. Monter plattform på grunnseksjonens trinn3, og monter deretter rekkverk/horisontale avstivere/stag, 2 stk. på hver side. Dersom det ikke skal monteres flere seksjoner, gå direkte til punkt 11. Dersom stillas skal være høyere enn 2m er det fordelaktig å være flere ved montering.</p>	 

<p><b>8.</b> Monter stabilisatorer/støtteben/utriggere til grunnseksjonen. Forsikr deg om at disse har god kontakt med underlaget. Ved bruk av utriggere med hjul; forsikr deg om at de er låst.</p>		<p><b>9.</b> Gå opp på plattformen og monter de 2 neste vertikallammer, ved å senke disse ned på tappene til vertikallammen under. Flytt låseklips til nederste hull i rammen du monterer, og monter deretter de diagonale avstivere/stag, 4 stk. på bred stillas og 2 stk. på smal stillas.</p>	
<p><b>10.</b> Legg på en ny plattform og monter rekkverk på begge sider av stillasdet. Gjenta punkt 9 og 10 for hver seksjon som skal monteres. Tidligere monterte plattformer og rekkverk kan fjernes, men de må plasseres i intervaller med maksimalt 4m avstand fra hverandre.</p>		<p><b>11.</b> Etter å ha montert densiste seksjonen, monteres de vertikale rekkverkrammer. Husk låseklips. På bred stillas benyttes 2. stk. plattformer for å gi full bredde på arbeidsstedet.</p>	
<p><b>12.</b> Monter deretter 2 stk. horisontale avstivere/stag på hver side, henholdsvis rekkverk og såkalt "knelist", eventuelt komplett siderekkerk.</p>		<p><b>13.</b> Legg plattformene i riktig høyde. Dersom stillas skal utstyres med innvendige stiger/trapper, må plattformer tilpasses dette. Deretter flyttes underliggende rekkverk til hvilerepo/plattform hvor det er behov for dem. Monter fotlist på alle arbeidsnivåer, og kontroller at plattformer er låst.</p>	
<p><b>14.</b> Kontroller at alle hjul er låst og at stabilisatorer/støtteben er god kontakt med underlaget før stillas tas i bruk.</p>		<p><b>VED BRUK AV SAMMENLEGGBARE GRUNNSEKSJONER OG BUNNRAMMER INKL. BENJUSTERING OG BENLÅS</b></p> <p>Vertikallammer over montert grunnseksjon monteres motsatt vei med endetapper ned. Låseklips flyttes til øverste hull i vertikallamme under. Som rekkverkramme benyttes 3-trinns ramme art.nr. 470 (bred stillas) eller art.nr. 270 (smal stillas). Monter horisontal avstiver/stag på hver side for rekkverk og knelist. For å oppnå maksimal stivhet må også benyttes 1 stk. diagonal avstiver/stag fra trinn 1 til trinn 3 på rekkverkramme.</p> <p><b>I ALLE ANDRE SAMMENHENG ER FREMGANGSMÅTE LIKE OVENSTÅENDE MONTERINGSANVISNING.</b></p>	

## DEMONTERING



Følgende punkter må sjekkes nøye før stillas demonteres:

1. Kontroller at alle hjul er låst og stabilisatorer/støtteben er godt spent mot underlaget. Behold stabilisatorer/støtteben, eventuelle veggfester, påmontert så lange som mulig.
2. Kontroller at verktøy, byggematerialer og lignende er fjernet fra stillaset.
3. Sørg for at det ikke ferdes eller oppholder seg personer i nærheten hvor demontering foregår.
4. Gjenta prosedyre i monteringsanvisningen i motsatt rekkefølge.

## GENERELLE FORHOLDSREGLER

1. Husk alltid å låse alle hjul for stillas tas i bruk.
2. Ved flytting av stillas:
  - A. Pass på. Se opp for kraftlinjer og andre hindringer.
  - B. Forsikre deg om at løse gjenstander som verktøy, byggemateriell og lignende er fjernet.
  - C. Hvis stabilisatorer/støtteben er montert, må disse forbli i posisjon ved flytting av stillas. Løft disse opp så lite som mulig men samtidig så mye at det er klaring til underlag, og trekk stillas forsiktig til neste arbeidssted.  
Ved bruk av utriggere med hjul: frigjør brems og la utriggere stå i samme posisjon når stillas flyttes.
  - D. Flytting **må ikke** under noen omstendighet skje ved å trekke stillas fra øverste plattform eller mens personer oppholder seg i stillas.
  - E. Trekk/skyv stillas fra grunnivå for å unngå velt. Tårnet skal bare flyttes manuelt og i gangfart, på fast underlag fritt for hindringer.
  - F. Kontroller også underlag på nytt arbeidssted, og forsikre deg om at dette tåler stillasets vekt.
  - G. Før tas i bruk etter flytting må alltid kontrolleres at stillas står loddrett, at alle stabilisatorer/støtteben/utriggere står godt spent i riktig posisjon og at alle hjul er låst.
3. Stillas må alltid stå vannrett og loddrett. Benytt ikke justerbare ben for å øke plattformhøyden. Disse er kun ment for å justere stillas til riktig vannrett posisjon. Foreta ingen justering av stillas mens dette er belastet av noe/noen.
4. Sett aldri opp løse stiger utvendig mot stillaskonstruksjon. All ferdsel i stillas skal foregå innvendig via spesialtilpassede stiger/trapper eller via rammer med integrert stige.
5. Benytt aldri stiger, kasser o.l. på plattformen for å øke arbeidshøyde.
6. Ikke trykk, dra eller len deg mot en vegg dersom stillas ikke er fastmontert i bygning
7. Ikke klatre eller stå på horisontale eller diagonale avstivere/stag. Arbeid bare mens du står på plattformer innenfor stillasets reisverk.
8. Ikke bruk stillas i nærheten av ikke isolert utstyr eller ledninger, eller i nærheten av maskiner i drift.
9. Fjern eventuell snø og is fra plattformene før stillas tas i bruk.
10. Kontroller at alle låseklips er korrekt festet. Sett aldri opp stillas uten å låse vertikal-rammene i hverandre. Erstatt omgående defekte/bortkomne låseklips. Bruk "lagringshull" når stillas ikke er i bruk.
11. Kontroller at underlag er fast og bæredyktig. Bruk ikke løse gjenstander som planker, murstein, leca-blokker o.l. for å understøtte stillas.
12. Bruk ikke stillas ved vindstyrke over "læber bris". Vær oppmerksom på turbulent vind mellom høye bygninger. Flytt aldri stillas under sterke vindforhold.
13. Bruk alltid hjelm. Ved montering/demontering bør også benyttes godkjent sikkerhetssele.
14. Benytt tau/rep for å heise komponentene opp/ned under montering/demontering.
15. Unngå å heise/løfte tunge materialer på stillasets utside. Monter ikke heis, vinsj o.l. løfteinnretninger til stillas.
16. Saltsyre, kaliumkarbonat o.l. med etsende virkning på aluminium, kan svekke utstyret. Unngå å utsette aluminiumsdelene for dette.
17. Sikre stillas med tau e.l. dersom det forlates uten tilsyn. Ta nødvendige forholds-regler slik at uvedkommende ikke klatrer i stillaset.
18. Sett opp et lett synlig varselskilt på alle stillas som er under montering.
19. Sørg for aldri å overbelaste stillas. Se montasje og brukerveilednings forside.
20. Defekt eller skadet utstyr må aldri benyttes. Erstatt dette med INSTANT originaldeler.

## FØR BRUK

- Kontroller at stillas står rett og stabilt på fast grunn med alle nødvendige sikkerhetsdetaljer riktig montert. Sjekk at låseklips og låsekroker står i riktig stilling.
- Kontroller at hjulenes bremses er låst.
- Kontroller at stabilisatorer/støtteben er godt spent mot underlag. Kontroller at hjul er låst ved bruk av uttriggerbuer.

## VEDLIKEHOLD

1. Justerbare ben må gli fritt i rørene i vertikalrammene. Gjenger og låseanordning må holdes fri for urenheter. Benytt stålborste og gjerne litt tynn olje etterpå.
2. Endetapper og de steder hvor vertikalrammer glir i hverandre, må alltid holdes rene.
3. Fjern maling, murpuss o.l. og vær spesielt nøye med vertikalrammenes trinn hvor låsekroker til avstivere/stag, plattformer og stiger monteres.
4. Låsekrokenes innvendig flater må alltid holdes rene, slik at de griper om vertikalrammenes trinn uten bruk av makt. Dersom låsemekanisme er for slakk, kan fjær skiftes ved å drive ut splinten, erstatte fjær med ny, og splint drives inn igjen.
5. Låsemekanisme i horisontale/diagonale avstivere/stag i sammenleggbare grunnseksjoner må alltid holdes fri for urenheter. Smør hengsler og glideflater med tynn olje.
6. Bruk aldri ødelagte/skadede/defekte deler. Erstatt dette med nye ved henvendelse til forhandler. Bruk kun INSTANT originaldeler.
7. Bruk aldri makt ved montering/demontering av stillas.

## VANSKELIGE PLASSERINGER

### Alternativ justering

Ved montering av stillas på steder med stor høydeforskjell, trapper, auditorier o.l., monteres horisontale og diagonale avstivere/stag som vist på illustrasjon. Monter horisontal avstiver/stag ved nederste trinn på det loddrette rør i den vertikalramme som er plassert høyest. Fest andre ende ved det trinn i nederste ramme som passer best, og finjuster deretter med de justerbare ben slik at horisontale avstivere/stag er vannrette. Monter deretter diagonale avstivere/stag ved å plassere disse på lavest mulig trinn i nederste vertikalramme. Følg deretter monteringsanvisning fra punkt 5. Høydeforskjell utlignes ved bruk av kortere vertikalramme på nederste ramme-fag.

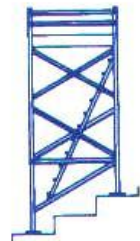

## TILLEGGSTYR

### Frihøydeplattform

Denne spesialplattform kan benyttes dersom behov for å stå over hindringer som fastmonterte maskiner, kontorinventar o.l. På plattformens underside er fastmontert 2 stk diagonale avstivere/stag. Monter benjusteringer med hjul/fotplater i en vertikalramme og legg plattformkrokene på ønsket trinn i rammen. (se illustrasjon). Fest den diagonale avstiver/stag med låsekrok to trinn lavere. Vertikalrammen står nå får egen hjelp støttet av den diagonale avstiver/stag, og ved at motsatt plattformende hviler på grunnivå. Monter deretter tilsvarende på andre vertikalramme. Flytt aldri frihøydeplattform over øverste trinn i grunnseksjon. Videre montering i følge monteringsanvisning fra punkt 8.

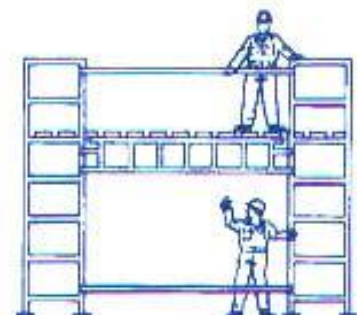
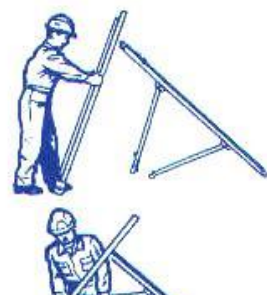

### Brobjelker / fagverksrammer

Benyttes for å koble flere stillas sammen i bredden og gi en større arbeidsflate, eventuelt for å komme over større faste hindringer på grunnivå. Hver brobjelke/fagverks- ramme er utstyrt med 2 kraftige låsekroker i hver ende. For å få samme plattformhøyde som valgt i stillaset, skal nederste låsekrok i brobjelke/ fagverksramme festes på det loddrette rør i verktikalrammen i overkant av første rammetrin under valgt plattformhøyde i stillas. Monter i tilsvarende høyde i det andre stillastårn. Øverste rør i brobjelke/fagverksramme har nå samme høyde som øverste plattform i stillastårnene. Legg deretter på standard plattformer slik at man får et tett gulv over til andre stillastårn. Husk å montere rekkverk og fotlist. Bruk horisontale avstivere/ /stag mellom stillastårn, også under brobjelke/fagverksramme.

---

## STILLASENE ER PRODUSERT AV:



Dublin, Ireland

## NORSK IMPORTØR:



Enebakkveien 441 B, 1290 OSLO

**Telefon:** 23 19 11 00 - **Telefaks:** 23 19 11 01

**E-post:** [post@instant.no](mailto:post@instant.no)

[www.instant.no](http://www.instant.no)