

MONTERINGSGUIDE

ADVARSEL!

Denne montasjeguiden er kun ett utdrag av brukerveiledningen. Den gir kun kort innføring i de viktigste momentene. Bruker er ansvarlig for at komplett bruksanvisning er tilgjengelig for montører og arbeidsledere på sted hvor stillas monteres og brukes. Bruker må også forsikre seg om at personer som monterer stillas har nødvendige kvalifikasjoner og kompetanse.

MONTERINGSKOMPONENTER

Enkel bredde

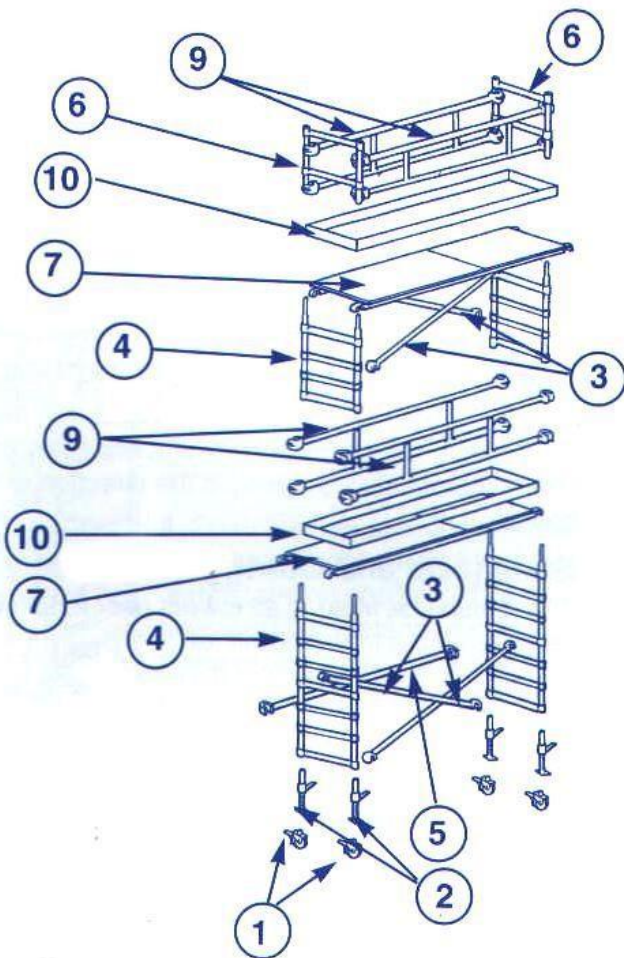



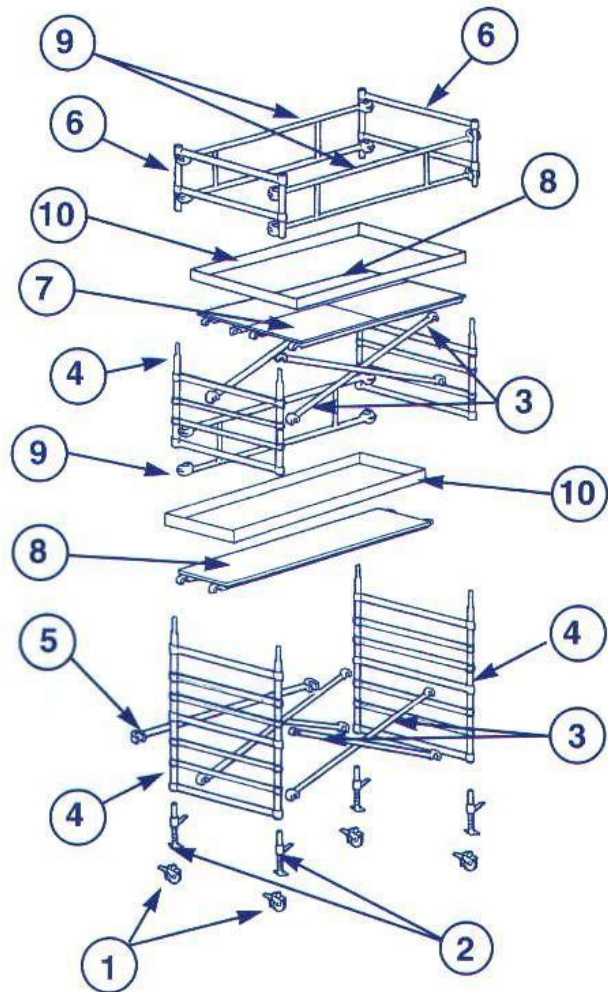









Dobbel bredde

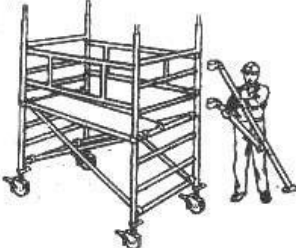

1. Hjul
2. Justerbare ben
3. Diagonale avstivere/stag
4. Vertikalrammer
5. Horisontale avstivere/stag (eventuelt komplett siderekkverk)
6. Rekkverkramme
7. Plattform (standard med luke)
8. Fotlist
9. Siderekkverk (eventuelt horisontale avstivere/stag)

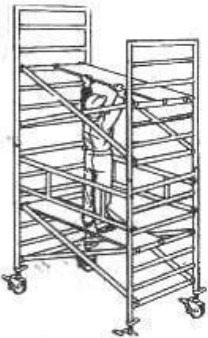
MONTERINGSANVISNING

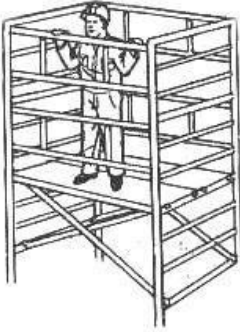
<p>1. Sorter avstivere/stag i to grupper: horisontale og diagonale.</p>		<p>2. Monter hjul/fotplater i de justerbare ben, og skyv disse inn bunnen av 2 store vertikallammer. Ca. 100mm av benjustering med låsespak vil stikke nedenfor rammene.</p>	
<p>3. En horisontal avstiver/stag festes til det ene loddrette rør i vertikal-rammen, over trinn 1, 2 eller 3. Vertikallrammen står nå ved egen hjelp ved at andre ende på avstiver/stag hviler på bakken.</p>		<p>4. Fest den fire enden av avstiver/stag i tilsvarende høyde på den andre vertikallrammen, og grunnseksjonen står av seg selv. Det kan med fordel også monteres horisontale avstivere/stag på motsatt side på tilsvarende trinn.</p>	
<p>5. Monter de diagonale avstivere/stag så langt i ytterkant på vertikallrammen som mulig.</p> <p>Bred stillas: 4 stk. pr. seksjon. Den første avstiver/stag monteres fra trinn 1 på den ene vertikallramme, til trinn 4 på motsatt vertikallramme. Den neste avstiver/stag monteres fra samme trinn 4 og tilbake til trinn 7 på den første vertikallrammen, slik at disse danner en liggende V. Alternativt kan avstivere/stag monteres slik at de danner ett kryss. Gjør tilsvarende på motsatt side.</p>	 <p>Smal stillas: 2 stk. pr. seksjon. Monter første avstiver/stag fra trinn 1 på den ene vertikallrammen, til trinn 4 på motsatt vertikallramme. Monter den neste avstiver/stag motsatt vei på andre side.</p>	<p>6. Den monterte grunnseksjon må nå høydekontrolleres i forhold til terreng/underlag der stillas skal benyttes. Bruk et vater og juster med de justerbare ben.</p>	
<p>8. Monter stabilisatorer/støtteben/utriggere til grunnseksjonen. Forsikr deg om at disse har god kontakt med underlaget. Ved bruk av utriggere med hjul; forsikr deg om at de er låst.</p>		<p>9. Gå opp på plattformen og monter de 2 neste vertikallammer, ved å senke disse ned på tappene til vertikallrammen under. Flytt låseklips til nederste hull i rammen du monterer, og monter deretter de diagonale avstivere/stag, 4 stk. på bred stillas og 2 stk. på smal stillas.</p>	

<p>10. Legg på en ny plattform og monter rekkverk på begge sider av stillaset. Gjenta punkt 9 og 10 for hver seksjon som skal monteres. Tidligere monterte plattformer og rekkverk kan fjernes, men de må plasseres i intervaller med maksimalt 4m avstand fra hverandre. For å lette adkomst kan det monteres spesialtilpassede skråstilte stiger/trapper mellom plattformnivå/ hvilerepo. Rammene er imidlertid godkjent som adkomststiger.</p>		<p>11. Etter å ha montert den siste seksjonen, monteres de vertikale rekkverkrammer. Husk låseklips. På bred stillas benyttes 2. stk. plattformer for å gi full bredde på arbeidsstedet.</p>	
<p>12. Monter deretter 2 stk. horisontale avstivere/stag på hver side, henholdsvis rekkverk og såkalt "knelist", eventuelt komplett siderekkverk.</p>		<p>13. Legg plattformene i riktig høyde. Dersom stillas skal utstyres med innvendige stiger/trapper, må plattformer tilpasses dette. Deretter flyttes underliggende rekkverk til hvilerepo/plattform hvor det er behov for dem. Monter fotlist på alle arbeidsnivåer, og kontroller at plattformer er låst.</p>	
<p>14. Kontroller at alle hjul er låst og at stabilisatorer/støtteben er god kontakt med underlaget før stillas tas i bruk.</p>		<p>VED BRUK AV SAMMENLEGGBARE GRUNNSEKSJONER OG BUNNRAMMER INKL. BENJUSTERING OG BENLÅS</p> <p>Vertikalrammer over montert grunnseksjon monteres motsatt vei med endetapper ned. Låseklips flyttes til øverste hull i vertikalramme under. Som rekkverkramme benyttes 3-trinns ramme art.nr. 470 (bred stillas) eller art.nr. 270 (smal stillas). Monter horisontal avstiver/stag på hver side for rekkverk og knelist. For å oppnå maksimal stivhet må også benyttes 1 stk. diagonal avstiver/stag fra trinn 1 til trinn 3 på rekkverkramme.</p> <p>I ALLE ANDRE SAMMENHENG ER FREMGANGSMÅTE LIKE OVENSTÅENDE MONTERINGSANVISNING.</p>	

DEMONTERING

Følgende punkter må sjekkes nøye før stillas demonteres:

1. Kontroller at alle hjul er låst og stabilisatorer/støtteben er godt spent mot underlaget. Behold stabilisatorer/støtteben, eventuelle veggfester, påmontert så lange som mulig.
2. Kontroller at verktøy, byggematerialer og lignende er fjernet fra stillaset.
3. Sørg for at det ikke ferdes eller oppholder seg personer i nærheten hvor demontering foregår.
4. Gjenta prosedyre i monteringsanvisningen i motsatt rekkefølge.

GENERELLE FORHOLDSREGLER

1. Husk alltid å låse alle hjul for stillas tas i bruk.
2. Ved flytting av stillas:
 - A. Pass på. Se opp for kraftlinjer og andre hindringer.
 - B. Forsikre deg om at løse gjenstander som verktøy, byggemateriell og lignende er fjernet.
 - C. Hvis stabilisatorer/støtteben er montert, må disse forbli i posisjon ved flytting av stillas. Løft disse opp så lite som mulig men samtidig så mye at det er klaring til underlag, og trekk stillas forsiktig til neste arbeidssted.
Ved bruk av utriggere med hjul: frigjør brems og la utriggere stå i samme posisjon når stillas flyttes.
 - D. Flytting må ikke under noen omstendighet skje ved å trekke stillas fra øverste plattform eller mens personer oppholder seg i stillas.
 - E. Trekk/skyv stillas fra grunnivå for å unngå velt. Tårnet skal bare flyttes manuelt og i gangfart, på fast underlag fritt for hindringer.
 - F. Kontroller også underlag på nytt arbeidssted, og forsikre deg om at dette tåler stillasets vekt.
 - G. Før tas i bruk etter flytting må alltid kontrolleres at stillas står loddrett, at alle stabilisatorer/støtteben/utriggere står godt spent i riktig posisjon og at alle hjul er låst.
3. Stillas må alltid stå vannrett og loddrett. Benytt ikke justerbare ben for å øke plattformhøyden. Disse er kun ment for å justere stillas til riktig vannrett posisjon. Foreta ingen justering av stillas mens dette er belastet av noe/noen.
4. Sett aldri opp løse stiger utvendig mot stillaskonstruksjon. All ferdsel i stillas skal foregå innvendig via spesialtilpassede stiger/trapper eller via rammer med integrert stige.
5. Benytt aldri stiger, kasser o.l. på plattformen for å øke arbeidshøyde.
6. Ikke trykk, dra eller len deg mot en vegg dersom stillas ikke er fastmontert i bygning 7. Ikke klatre eller stå på horisontale eller diagonale avstivere/stag. Arbeid bare mens du står på plattformer innenfor stillasets reisverk.
8. Ikke bruk stillas i nærheten av ikke isolert utstyr eller ledninger, eller i nærheten av maskiner i drift.
9. Fjern eventuell snø og is fra plattformene før stillas tas i bruk.
10. Kontroller at alle låseklips er korrekt festet. Sett aldri opp stillas uten å låse vertikal-rammene i hverandre. Erstatt omgående defekte/bortkomne låseklips. Bruk "lagringshull" når stillas ikke er i bruk.
11. Kontroller at underlag er fast og bæredyktig. Bruk ikke løse gjenstander som planker, murstein, leca-blokker o.l. for å understøtte stillas.
12. Bruk ikke stillas ved vindstyrke over "laber bris". Vær oppmerksom på turbulent vind mellom høye bygninger. Flytt aldri stillas under sterke vindforhold.
13. Bruk alltid hjelm. Ved montering/demontering bør også benyttes godkjent sikkerhetssele.
14. Benytt tau/rep for å heise komponentene opp/ned under montering/demontering.
15. Unngå å heise/løfte tunge materialer på stillasets utside. Monter ikke heis, vinsj o.l. løfteinnretninger til stillas.
16. Saltsyre, kaliumkarbonat o.l. med etsende virkning på aluminium, kan svekke utstyret. Unngå å utsette aluminiumsdelene for dette.
17. Sikre stillas med tau e.l. dersom det forlates uten tilsyn. Ta nødvendige forholds-regler slik at uvedkommende ikke klatrer i stillaset.
18. Sett opp et lett synlig varselskilt på alle stillas som er under montering.
19. Sørg for aldri å overbelaste stillas. Se montasje og brukerveilednings forside.
20. Defekt eller skadet utstyr må aldri benyttes. Erstatt dette med INSTANT originaldeler.

FØR BRUK

- Kontroller at stillas står rett og stabilt på fast grunn med alle nødvendige sikkerhetsdetaljer riktig montert. Sjekk at låseklips og låsekroker står i riktig stilling.
- Kontroller at hjulenes brems er låst.
- Kontroller at stabilisatorer/støtteben er godt spent mot underlag. Kontroller at hjul er låst ved bruk av uttriggerbuer.

Importør:

INSTANT
NORGE AS
www.instant.no

Stillaseier:

renta
www.renta.no

